

CONTROLADOR DE TEMPERATURA MICROPROCESSADO**Séries MTB48_N2**

Display de 4 dígitos
1 Saída de controle
2 Saídas de alarmes
Entrada do sensor selecionável
no frontal
Controle automático
PID - On/Off
Dimensões: 48 x 48 x 85 mm

DESCRIÇÃO

O MTB é um controlador com indicação digital e controle microprocessado, totalmente configurável.

Possui algoritmo de controle PID auto-tune.

A temperatura do processo (PV) é facilmente visualizada através dos 4 dígitos do display superior na cor Verde

O valor da temperatura desejada (SV) é demonstrado no display inferior de cor Vermelha, que também é utilizado para verificação dos parâmetros da programação.

As saídas de controle e alarme são sinalizadas através de led's localizados no frontal do aparelho.

A saída de controle pode fornecer : sinal linear; 4 a 20 mA; contato seco ou pulso para SSR.

MONTAGEM E CONSTRUÇÃO

Como todos os outros controladores da LOTI, a Série MTB foi desenvolvida para atuar especialmente em ambientes "chão de fábrica" devido a sua construção compacta e robusta.

A eletrônica foi montada em caixa plug-in de ABS V0 auto-extinguível própria para ser instaladas em portas de painéis de máquinas em geral, tendo imunidade a ruídos e interferências elétricas normalmente encontradas em ambientes industriais.

CARACTERÍSTICAS PRINCIPAIS

- Alimentação 90 a 240 Vca ou 24Vdc / 24Vca
- 2 displays de alto desempenho com 4 dígitos
- Entrada selecionável (Termopar, Pt100, Analógica)
- Entrada: Termopar (K, J, R, S, B, E, T, N)
- Entrada: Termo resistência (Pt 100 , Jt100)
- Entrada: Analógica (0-5Vdc, 1-5Vdc, 4 20mA, 0- 20mA)
- Saída de controle linear 4 a 20 mA
- Saída de alarme - Relé 220 Vca / 3A
- Saída a Pulso para Relé de Estado Sólido 9Vcc/30mA
- Tipo de controle PID Auto-Tune / On-Off
- Caixa Plug-In ABS V0 padrão DIN 48x48 mm.
- 8 travas de teclado
- Precisão +/- 0,5% F.E. +/-1 dígito

APLICAÇÕES

O MTB é um instrumento ideal para aplicações abaixo:

- Autoclaves
- Máquinas de embalagem
- Pré-aquecimento de moldes
- Extrusoras
- Injetoras
- Sopradoras
- Controle para câmara quente (injeção)
- Máquinas de calçado
- Máquinas de corte e solda
- Prensas de borracha
- Prensas de baquelite
- Sistemas de aquecimento
- Fornos e estufas em geral
- Indústria Alimentícia
- Seladoras
- Quadros elétricos em geral

5 - ESPECIFICAÇÃO TÉCNICA

Alimentação	90 / 260 Vca - 50 / 60 Hz / 24 Vdc / 24Vca
Consumo	10 VA / 240 Vca - 50mA / 24Vdc e 24Vac - 500mA
Condição de Operação	0 à 50 °C máx 85% U.R.
Precisão de indicação RTD Termopar	+/- 0,3% F.E. - Temp. 23°C +/- 0,5% F.E. - Temp. 50°C
Saída de Controle Pulso Relé Linear	30mA/9vcc 220 Vca / 3A - Resistivos 4 a 20 mA
Modo de Controle	PID Auto-tune / On-Off
Tempo de Ciclo	1 à 100 Segundos
Entrada Operacional	K, J, R, S, B, E, T, N, U, L; Termo Resistência PT100
Trava de Teclado	8 Modos de Trava de Teclado
Saída de Alarme	Uma ou duas saídas à relé 220 Vca / 3A

6 - DIMENSÕES

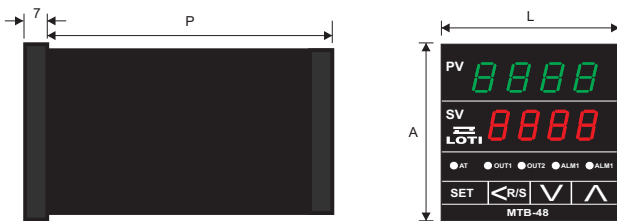

MTB48_N2: (A)48mmx(L)48mmx(P)85mm
 corte do Pannel: 45mmx45mm

7 - BORNEIRAS MTB48_N2

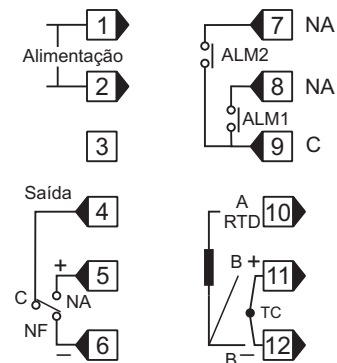

8 - ESQUEMA DE LIGAÇÃO

MTB48(P/N)N2- (Pulso / 4 a 20mA)

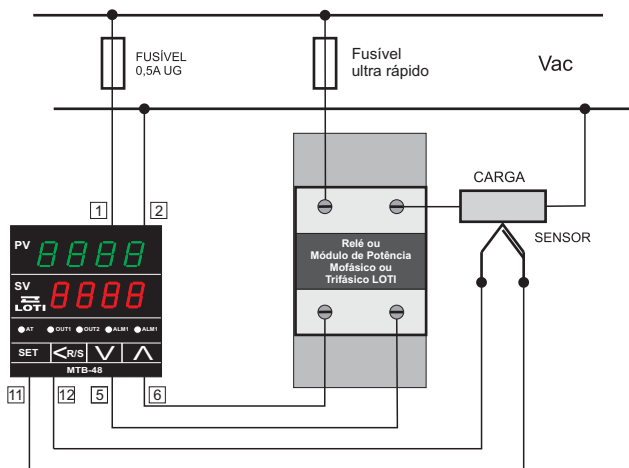

MTB48RN2- (Relé)

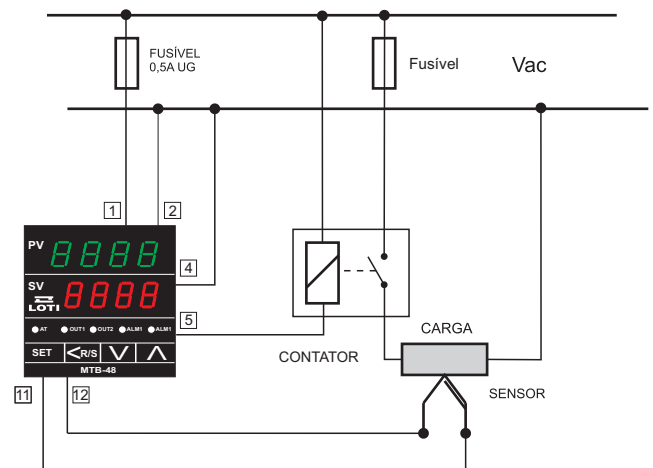

9 - CHAVE DE CÓDIGOS

MTB48 N2

R = Saída a relé (3A/220Vca)
P = Saída a Pulso (30mA/9Vcc)
D = Saída 4 a 20mA

MTB48-N2